

Aufgabe 1 (Seite 1 von 4)

a)

Im nebenstehenden Bild ist das reale System einer Schaukelkonstruktion zu sehen. Zeichnen Sie ein geeignetes **2D-Ersatzsystem für das Gestell in der dargestellten Frontansicht**. Die beiden schrägen Balken zur Versteifung sollen in der 2D-Ansicht nicht mit berücksichtigt werden. Als einzige statische Belastung des Systems sei eine Zugbelastung der Seile angenommen, welche durch eine Person der Masse M bewirkt wird (Erdbeschleunigung g), die in Ruhe und genau mittig auf der Schaukel sitzt. Benutzen Sie die aus der Veranstaltung bekannten Lagertypen. Bewerten Sie, ob das von Ihnen gewählte Ersatzsystem statisch bestimmt ist.

(2,0 Punkte)



Aufgabe 1 (Seite 2 von 4)

b)

In dem nachfolgend abgebildeten System wird eine Masse m über ein dehnstarres Seil und zwei Umlenkrollen mit einem fest eingespannten Balken verbunden. Der Balken wird durch ein weiteres dehnstarres Seil gestützt. Die Masse m wird zusätzlich durch eine Schiebehülse geführt. Mit Ausnahme der Masse m sind alle Komponenten als masselos anzusehen. Das System befindet sich im Schwerfeld mit der Erdbeschleunigung g .

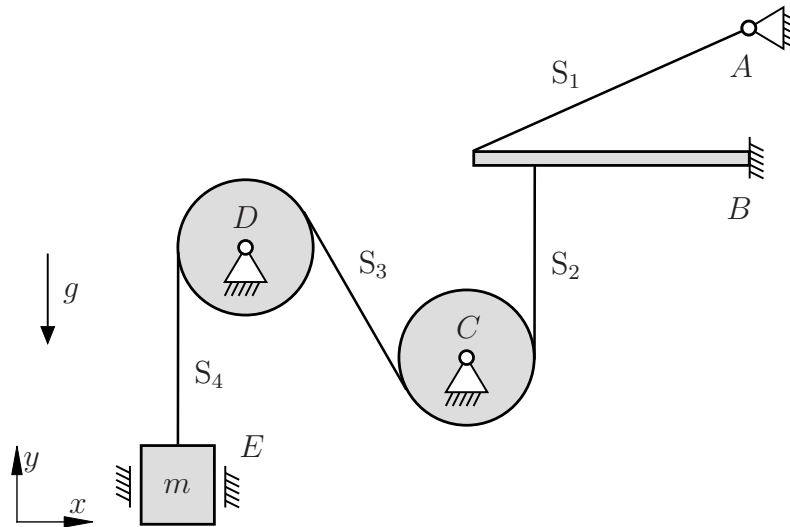

Ergänzen Sie folgende Abbildung zu vollständigen Freikörperbildern. **(2,0 Punkte)**

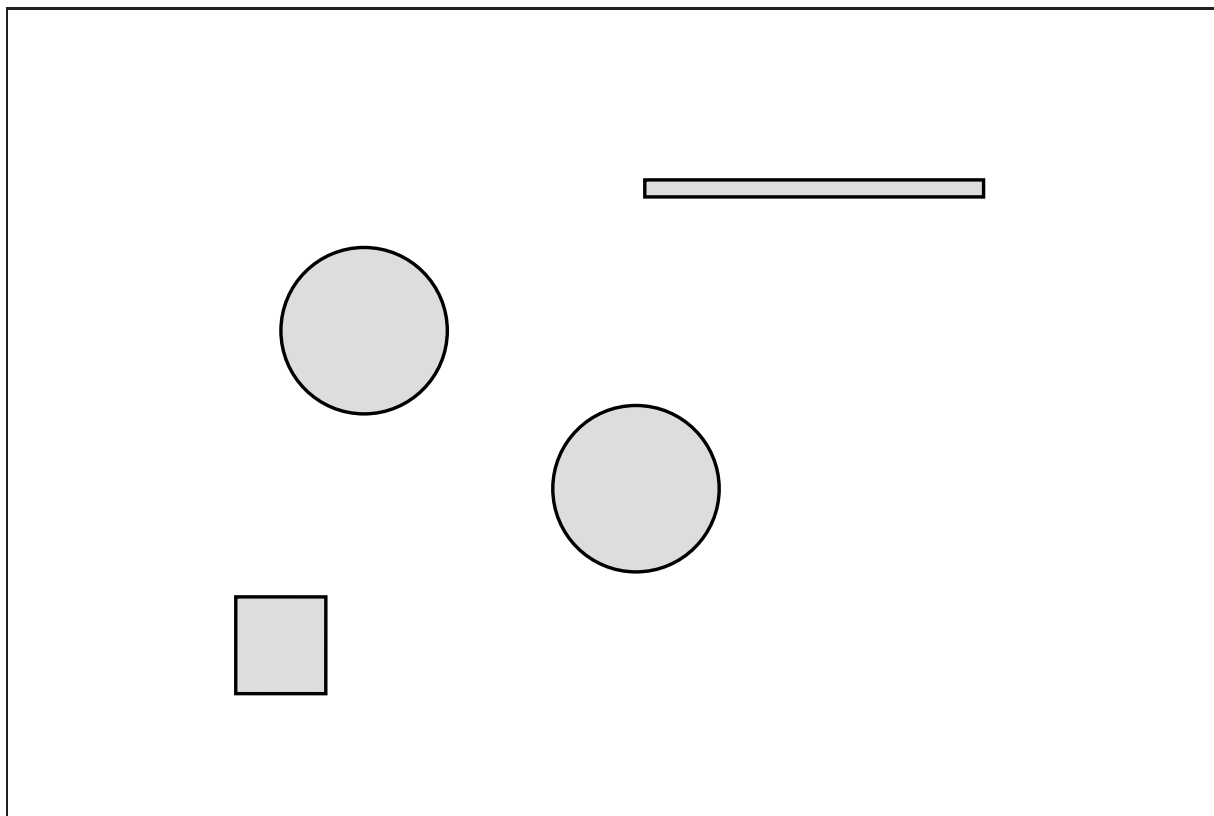

Aufgabe 1 (Seite 3 von 4)

Können für die gegebene Belastung des Systems alle Auflagerreaktionen mit den Ihnen bekannten Gleichgewichtsbedingungen aus der Mechanik I berechnet werden? Begründen Sie ihre Antwort. **(1,0 Punkte)**

Beschreiben Sie, abhängig von Ihrer vorherigen Antwort, wie man das System ändern könnte, um entweder

- ein System zu erhalten, bei welchem die Berechnung aller Auflagerreaktionen mit den Gleichgewichtsbedingungen möglich ist, falls Sie angegeben haben, dass dies in der dargestellten Form nicht möglich sei, oder
- ein System zu erhalten, bei welchem die Berechnung aller Auflagerreaktionen mit den Gleichgewichtsbedingungen nicht möglich ist, falls Sie angegeben haben, dass dies in der dargestellten Form möglich sei.

(0,5 Punkte)

Aufgabe 1 (Seite 4 von 4)

c)

Es wurde nun eine alternative Konstruktion gewählt, um die Masse m zu halten. Wie der untenstehenden Skizze zu entnehmen ist, besteht dieses System aus einem Rahmen und einem Balken, welche über ein Gelenk sowie einen starren Stab miteinander verbunden sind. Die Masse m ist über ein Seil am Rahmen befestigt. Abgesehen von der Masse m sind alle Komponenten als masselos anzunehmen. Das System befindet sich im Schwerfeld mit der Erdbeschleunigung g .

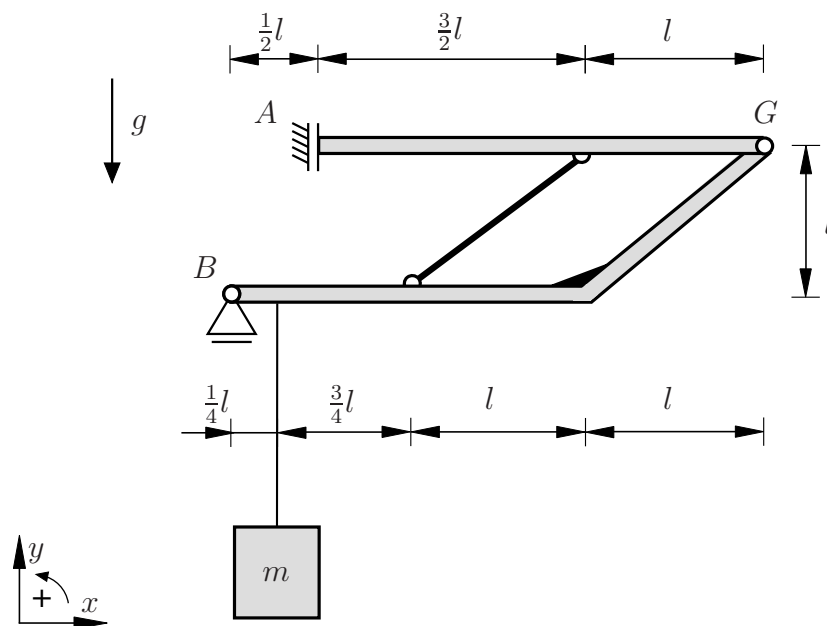

Berechnen Sie alle Auflagerreaktionen in den Punkten A und B. Tragen Sie dabei die unbekannt Lagergrößen in positive Koordinatenrichtung an. Wählen Sie eindeutige Bezeichnungen für die Auflagerreaktionen. **(2,0 Punkte)**

Bestimmen Sie die Beträge der Gelenkkräfte in G in x - und y -Richtung sowie die Stabkraft S . Dabei gilt die Konvention positiver Zugkräfte im Stab. **(2,5 Punkte)**

$|G_x| =$ $|G_y| =$ $S =$

Aufgabe 2 (Seite 1 von 4)

a)

Das nachfolgend abgebildete Fachwerk ist in den Punkten A und B gelagert und wird durch zwei Einzelkräfte wie dargestellt belastet.

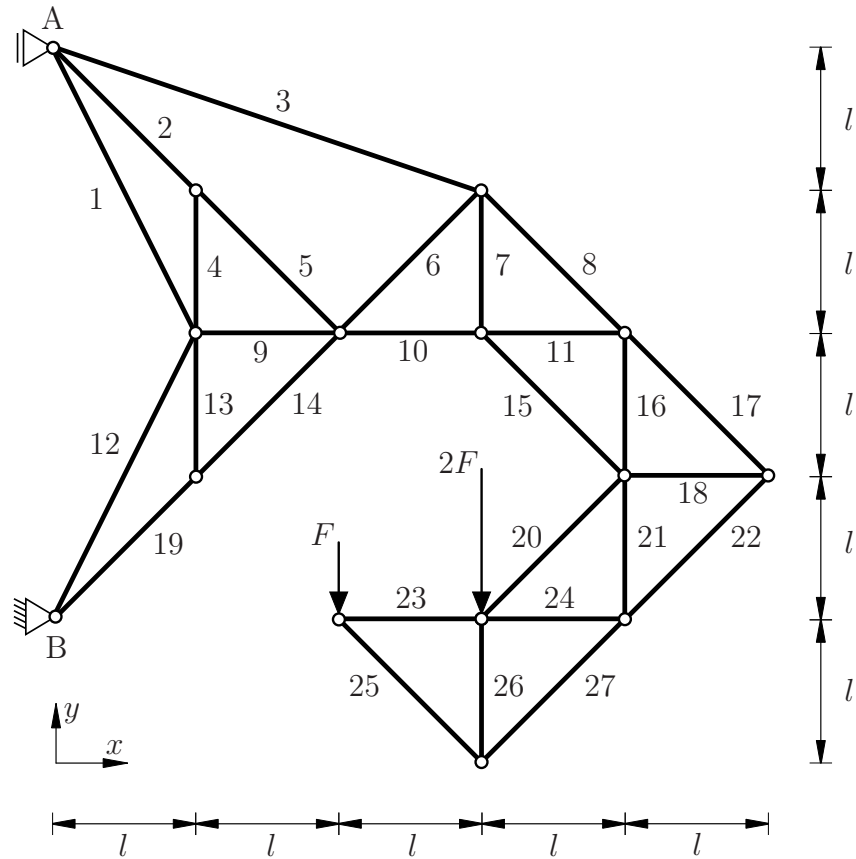

Geben Sie sämtliche Nullstäbe an, welche aufgrund gängiger Kriterien direkt als solche identifiziert werden können (keine Rechnung). **Hinweis:** Das Nennen falscher Stabnummern führt zu Punktabzug, Minuspunkte sind aber nicht möglich. **(1,0 Punkte)**

Bestimmen Sie die Stabkräfte S_{15} , S_{16} und S_{17} in Abhängigkeit von F unter Berücksichtigung der Konvention, dass Zugkräfte positiv sind. **(3,0 Punkte)**

$S_{15} =$ $S_{16} =$ $S_{17} =$

Aufgabe 2 (Seite 2 von 4)

b)

Das nachfolgend abgebildete System besteht aus zwei masselosen Rahmen I und II, welche über ein Gelenk und einen Stützstab verbunden sind. Der Rahmen I ist mit einer konstanten Streckenlast der Größe q_0 und der Rahmen II mit einer Einzelkraft F und einem eingepägten Moment $M_0 = 2Fl$ wie dargestellt belastet. Die Lagerung des Systems ist der Skizze zu entnehmen.

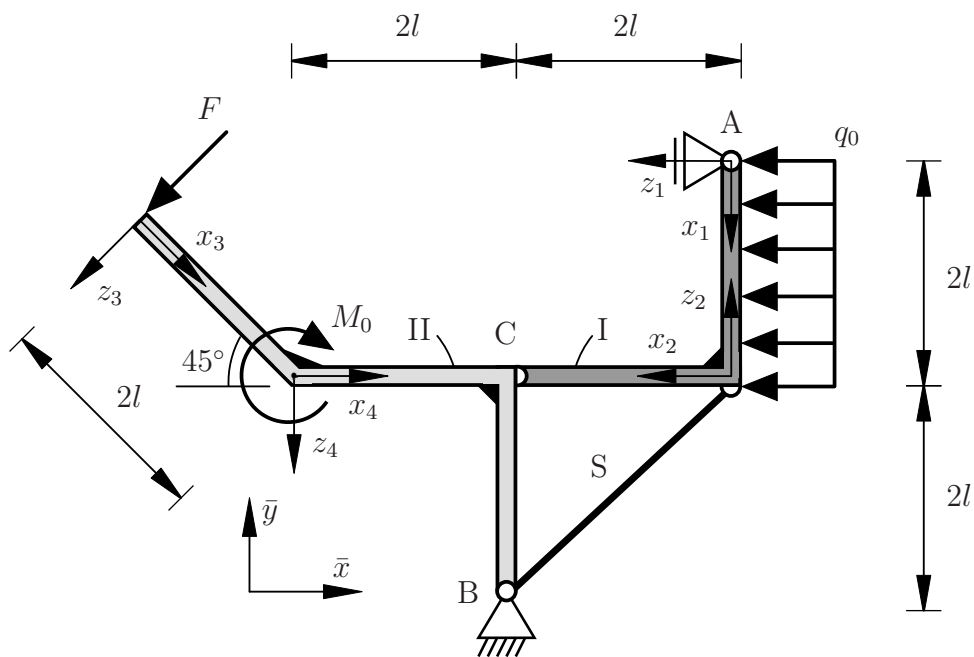

Die Auflagerreaktionen im Punkt A bezüglich des globalen \bar{x}, \bar{y} -Koordinatensystems und die Kraft im Stützstab S werden im Folgenden mit

$$A_{\bar{x}}, \quad S$$

als bekannt vorausgesetzt und müssen daher nicht berechnet werden. Nehmen Sie für den Stützstab S einen Zugstab an. Dabei gilt die Konvention positiver Zugstäbe.

Aufgabe 2 (Seite 3 von 4)

Geben Sie die Funktionen der Querkraft $Q(x_i)$ und des Biegemomentes $M(x_i)$ für den Rahmen I in Abhängigkeit von q_0 , $A_{\bar{x}}$ und S an. **(4,0 Punkte)**

Bereich: $0 \leq x_1 \leq 2l$

$Q(x_1) =$

$M(x_1) =$

Bereich: $0 \leq x_2 \leq 2l$

$Q(x_2) =$

$M(x_2) =$

Aufgabe 2 (Seite 4 von 4)

Zeichnen Sie den Querkraft- und Biegemomentenverlauf Q und M für den Rahmen II in den Bereichen $0 \leq x_3 \leq 2l$ und $0 \leq x_4 \leq 2l$ qualitativ in die nachfolgende Skizze ein. Geben Sie den Polynomgrad p der jeweiligen Teilfunktion sowie alle relevanten charakteristischen Werte an. Verwenden Sie die vorgegebenen lokalen Koordinatensysteme. **(2,0 Punkte)**

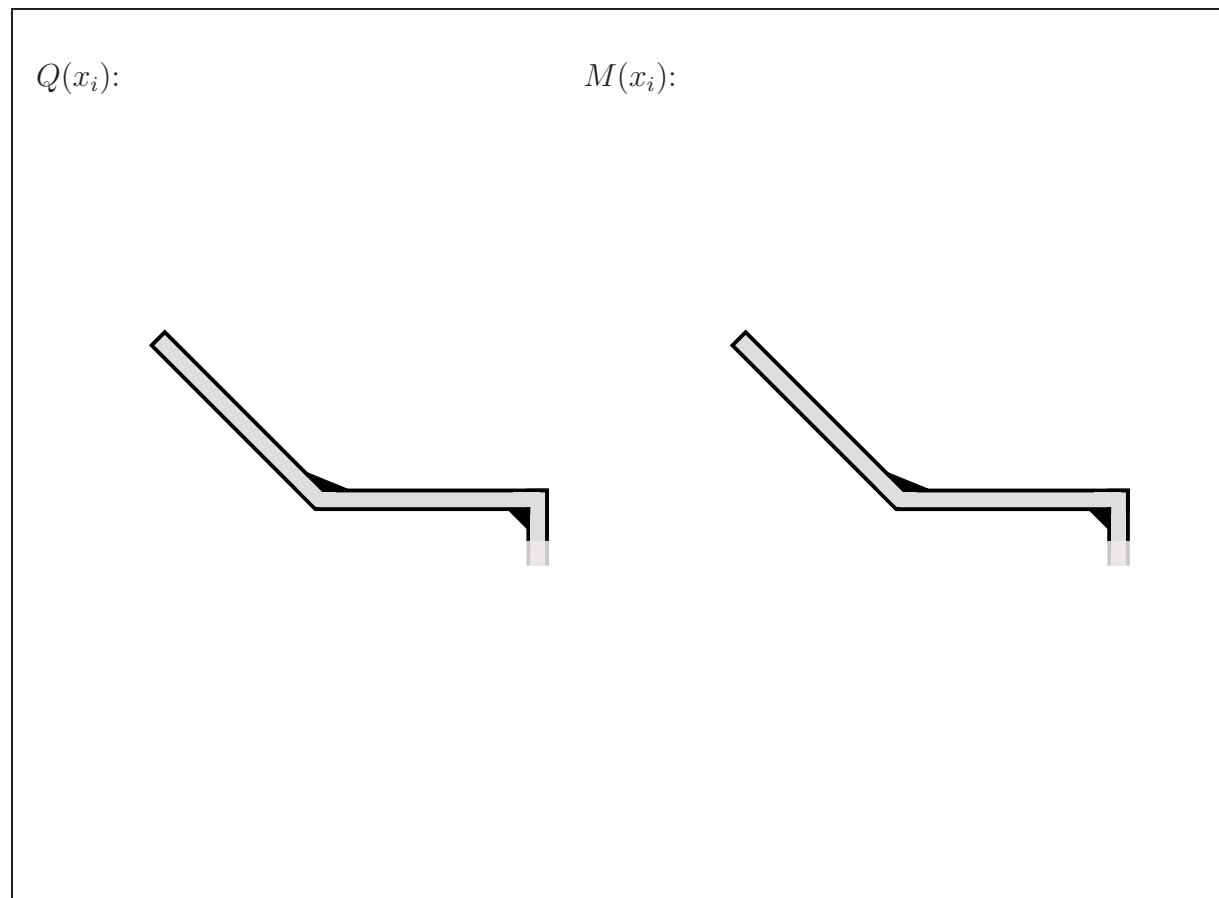

Aufgabe 3 (Seite 1 von 4)

a)

Berechnen Sie den Flächeninhalt A und die Schwerpunktskoordinate x_S des nebenstehenden Querschnitts bezogen auf das gegebene Koordinatensystem. Fassen Sie die einzelnen Terme **nicht** zusammen. (3,0 Punkte)

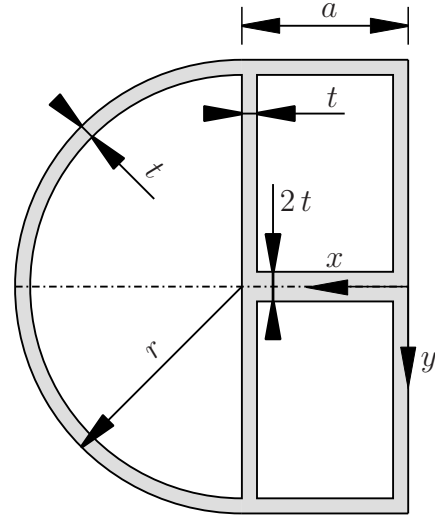

$A =$

$x_S =$

Aufgabe 3 (Seite 2 von 4)

b)

Das oben dargestellte Profil soll mit Hilfe eines Keilspanners eingespannt werden. Die Masse des Profils m und die Schwerpunktskoordinate x_S seien im Folgenden gegeben. Das Profil befindet sich im Erdschwerefeld g . Der Keilspanner wurde in die unten abgebildete Prinzip-Skizze überführt. Der masselose Körper I wird über zwei Loslager geführt und mit einer Flächenlast q_0 belastet. Der Körper steht in reibungslosem Kontakt ($\mu_0 = 0$) mit dem masselosen Körper II (Anstellwinkel α mit $0^\circ < \alpha < 90^\circ$). Zwischen dem Keil und dem eingespannten Profil herrscht ein Kontakt mit dem Reibungskoeffizient μ_1 . Körper II und das Profil werden ebenfalls wie dargestellt über Loslager geführt.

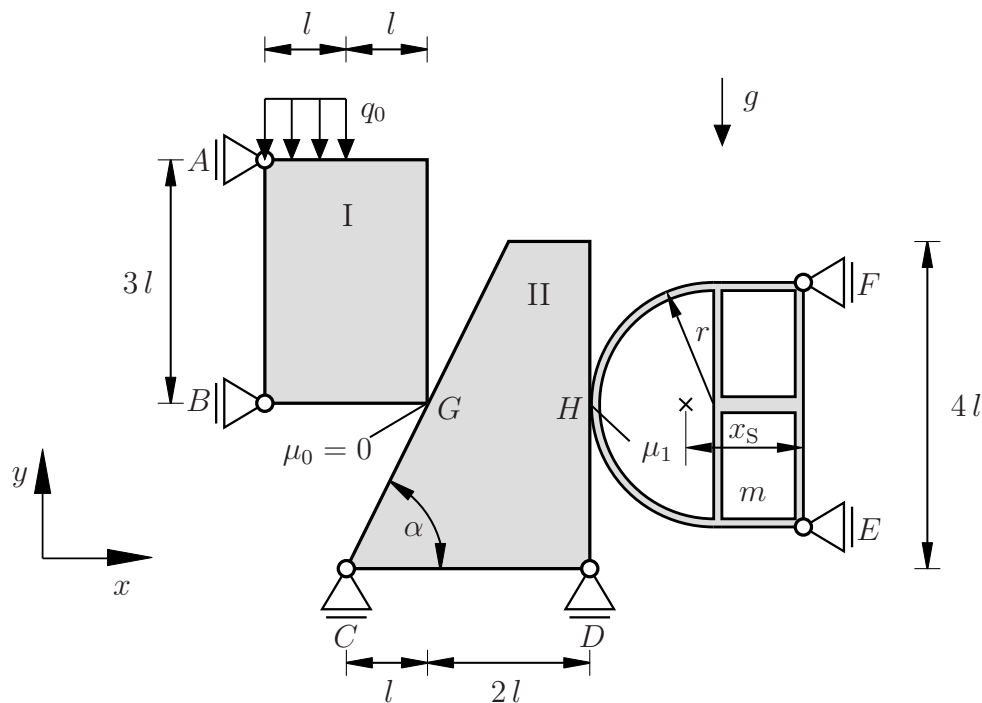

Bestimmen Sie die Kontaktkräfte in den Punkten G und H .

(3,0 Punkte)

$N_G =$

$N_H =$

$H_H =$

Aufgabe 3 (Seite 3 von 4)

Wie groß muss die Flächenlast q_0 sein, damit sich das System nicht bewegt? Bestimmen Sie die Lösung in Abhängigkeit des Anstellwinkels α . **(1,0 Punkte)**

$$q_0 \geq$$

Für welchen Anstellwinkel α im Intervall $30^\circ < \alpha < 60^\circ$ wird die Haftkraft im Punkt H maximal? **(1,0 Punkte)**

$$\alpha =$$

c)

Das Profil soll nun aus zwei anderen Teilen aufgebaut und wie dargestellt gelagert werden. Zusätzlich wurde im Lagerpunkt eine Drehfeder mit der Federsteifigkeit c_T angebracht. Die Feder befindet sich für $\varphi = 0$ im ungespannten Zustand. Die beiden Massen m (unterer Teil des Blechs) und $3m$ (oberer Teil des Blechs) sowie die beiden Schwerpunktkoordinaten x_s und $2x_s$ wurden bereits bestimmt.

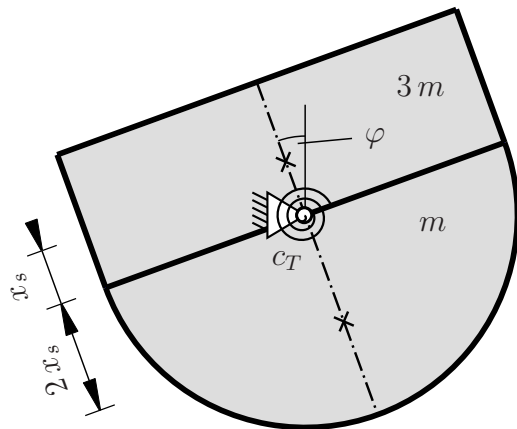

TU Dortmund

Fakultät Maschinenbau

Institut für Mechanik

Prof. Dr.-Ing. A. Menzel

Prof. Dr.-Ing. J. Mosler

Vorname: _____

Nachname: _____

Matr.-Nr.: _____

Aufgabe 3 (Seite 4 von 4)

Bestimmen Sie den Winkel φ^* , bei dem sich das System in einem Gleichgewichtszustand befindet. Notieren Sie dabei die wichtigen Zwischenschritte im Kästchen. **(1,0 Punkte)**

Welche Bedingung muss für x_s gelten, damit es sich bei φ^* tatsächlich um eine stabile Gleichgewichtslage handelt? **(1,0 Punkte)**